

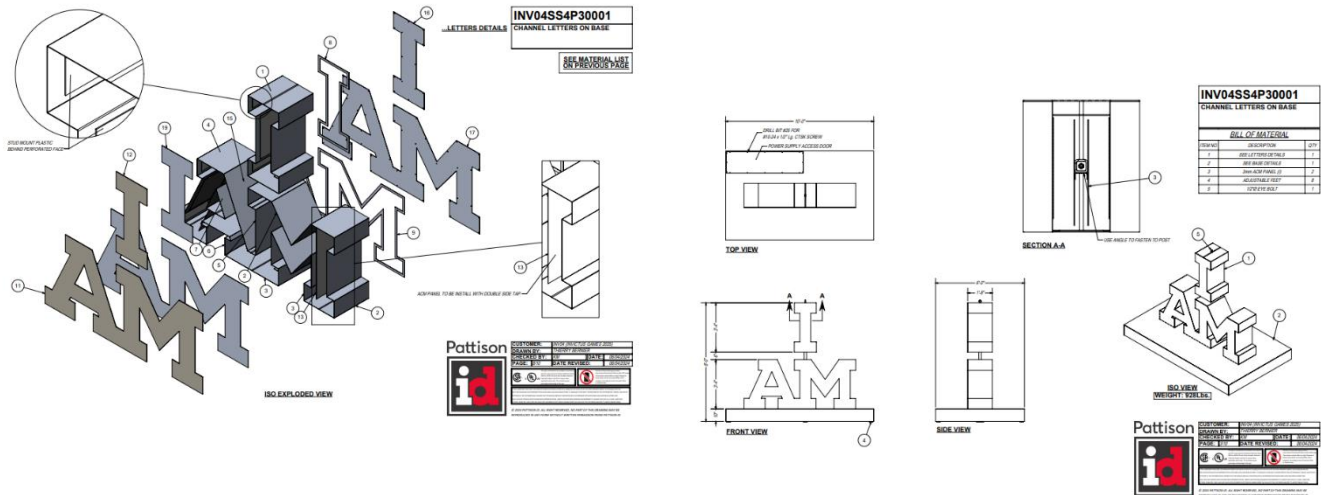

STRUCTURES I AM : FAITS ET CHIFFRES



Sélection de dessins techniques des structures « I AM » des Jeux Invictus de Vancouver Whistler 2025; avec l'aimable autorisation de Pattison iD.

LES STRUCTURES I AM

- Les Jeux Invictus de Vancouver Whistler 2025 ont créé dix panneaux interactifs **I AM** pour appuyer le lancement de la campagne **I AM (JE SUIS)**. « **JE SUIS** » est la devise des Jeux Invictus et a été inspirée par les deux derniers vers du poème *Invictus*, composé par le poète anglais William Ernest Henley : « Je suis le maître de mon destin, je suis le capitaine de mon âme ». JE SUIS reflète et définit l'objectif principal des Jeux Invictus : offrir une tribune pour l'accomplissement personnel, pour concourir non seulement les uns et les uns contre les autres, mais aussi contre soi-même.
- On encourage tout le monde, partout, à participer à la campagne en réfléchissant à son propre JE SUIS, puis en le déclarant grâce au mot-clic **#RépandezVotreJESUIS**. L'invitation à participer est la suivante : *Les Jeux Invictus de Vancouver Whistler 2025 approchent. Les Jeux réuniront des militaires, des anciennes combattantes et des anciens combattants blessés et malades du monde entier qui sont sur un parcours courageux de guérison grâce au pouvoir curatif du sport. Leur inspiration? JE SUIS invaincu. JE SUIS invaincue. JE SUIS Invictus. Sur votre parcours, quel est votre JE SUIS?*

LES DIX STRUCTURES I AM

- Pattison iD a fabriqué les dix structures au Canada.



- Les efforts de l'équipe de Pattison iD sont véritablement venus de l'ensemble du Canada : l'artiste qui a créé le design des structures **I AM** est basé à Vancouver, l'équipe de conception technique et de production est basée à Edmundston, au Nouveau-Brunswick, et d'autres membres de l'équipe ont apporté leur soutien depuis Pickering, en Ontario.
- Toutes les structures **I AM Vancouver Whistler 2025 (JE SUIS Vancouver Whistler 2025)** présentent l'identité visuelle des Jeux, créée par des artistes des Quatre Premières Nations hôtes : Levi Nelson (nation Lil'wat), Mack Paul (nation Musqueam), Ray Natraoro (nation Squamish) et Olivia George (nation Tsleil-Waututh).
- La plaque à code QR numérisable, en français et en anglais, est placée au verso de toutes les structures **I AM** et mesure 2,7 po sur 2,7 po; elle mène les gens à la page d'accueil de la campagne **JE SUIS** : invictusgames2025.ca/fr/jesuis/
- Les dix structures **I AM** sont toutes en aluminium, poncées, apprêtées et peintes en jaune vif, l'une des couleurs emblématiques des Jeux Invictus. La base de chaque structure est recouverte de vinyle qui reflète l'identité graphique autochtone distincte des Jeux, tandis que les lettres **I AM** sont peintes.
- Il a fallu 18 heures pour préparer chaque structure **I AM** à la peinture, y compris le ponçage de l'aluminium pour éliminer les défauts. Cela a aussi permis de s'assurer que le vinyle adhère correctement à la base de la structure.
- La peinture de chaque structure a pris environ 16 heures – on lui a donné deux couches –, dans la couleur jaune vif caractéristique de la marque.
- Les panneaux sont entièrement résistants aux intempéries et font l'objet d'un programme de maintenance et d'entretien pour qu'ils conservent leur éclat.

LA PREMIÈRE STRUCTURE I AM ILLUMINÉE

- La première de ces dix structures, inaugurée le mardi 23 juillet à la Jack Poole Plaza, à Vancouver, est éclairée par des diodes électroluminescentes (DEL); la puissance lumineuse est de 117,05 lumens par pied.
- La première structure **I AM** contient un total de 99 pieds linéaires d'éclairage DEL Aurora Flex jaune.



- La première et plus grande structure **I AM** a été fabriquée au Nouveau-Brunswick.
- La première structure est la plus grande des dix; elle mesure 10 pieds de largeur sur 8 pieds de hauteur sur 6 pieds de profondeur et pèse 976 livres. En raison de son poids et de sa construction, on l'a mise en place à l'aide d'une grue avant son dévoilement!
- La première structure **I AM** a nécessité 290 heures (36 jours) de travail.
- Le transport de la structure **I AM** a duré six jours : la structure a quitté Edmundston, au Nouveau-Brunswick, le 16 juillet et est arrivée à Vancouver le 22 juillet.

LES NEUF AUTRES STRUCTURES I AM

- Les neuf autres structures **I AM** (non illuminées) ont été fabriquées quatre par quatre et ont nécessité 504 heures (21 jours) pour chaque « lot ».
- On a fabriqué ces neuf structures **I AM** sur l'île de Vancouver, en Colombie-Britannique.
- Ces neuf structures mesurent chacune 10 pieds de largeur sur 8 pieds de hauteur sur 3,4 pieds de profondeur et pèsent un peu plus de 400 livres.
- On dévoilera bientôt l'emplacement des neuf autres structures **I AM** : elles seront installées dans les deux communautés hôtes des Jeux Invictus de Vancouver Whistler 2025 au cours des prochaines semaines. Les structures seront présentes dans les communautés avant et pendant les Jeux, et constitueront un point de contact avec les personnes de la région et celles en visite.